

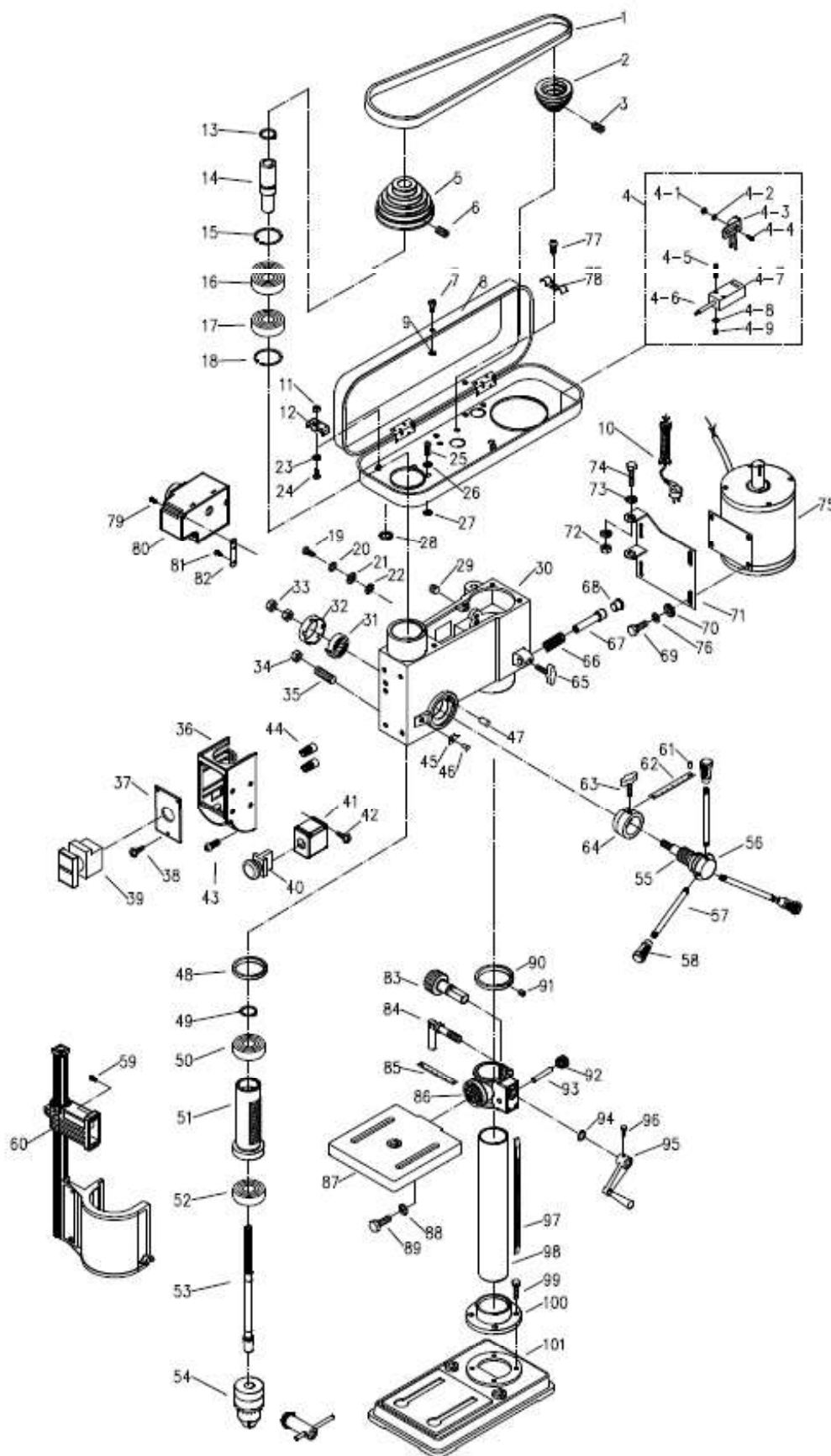

15 PARTI DI RICAMBIO



Tutti i diritti di riproduzione e divulgazione del presente Manuale Tecnico e della documentazione data e/o allegata, sono riservati. È fatto espresso divieto di riprodurre, pubblicare o distribuire informazioni tratte dal presente Manuale. Copyright by FERVI

Rif.	Descrizione	Rif.	Descrizione
0011/001	Cinghia	0011/038	Vite
0011/002	Puleggia motore	0011/039	Interruttore
0011/003	Viti	0011/040	Pulsante d'emergenza
0011/004	Micro pulegge	0011/041	Scatola pulsante emergenza
0011/005	Puleggia mandrino	0011/042	Vite
0011/006	Grano	0011/043	Vite
0011/007	Vite carter pulegge	0011/044	Connettore
0011/008	Carter pulegge	0011/045	Indicatore
0011/009	Rondella	0011/046	Rivetto
0011/010	Cavo alimentazione	0011/047	Perno
0011/011	Dado	0011/048	Anello canotto
0011/012	Fermacavo	0011/049	Anello di tenuta
0011/013	Anello di tenuta	0011/050	Cuscinetto
0011/014	Manicotto	0011/051	Canotto
0011/015	Anello di tenuta	0011/052	Cuscinetto
0011/016	Cuscinetto	0011/053	Albero mandrino
0011/017	Cuscinetto	0011/054	Mandrino con chiave
0011/018	Anello di tenuta	0011/055	Albero
0011/019	Vite	0011/056	Manopola
0011/020	Rondella	0011/057	Leva
0011/021	Rondella	0011/058	Pomolo
0011/022	Rondella	0011/059	Vite
0011/023	Rondella	0011/060	Protezione mandrino
0011/024	Vite	0011/061	Rivetto
0011/025	Vite	0011/062	Scala graduata
0011/026	Rondella	0011/063	Vite
0011/027	Rondella	0011/064	Indicatore discesa
0011/028	Boccola	0011/065	Vite
0011/029	Set viti	0011/066	Molla
0011/030	Fusione testa	0011/067	Albero tensionatore
0011/031	Molla	0011/068	Tappo in gomma
0011/032	Coperchio molla	0011/069	Dado
0011/033	Dado	0011/070	Rondella
0011/034	Dado	0011/071	Supporto motore
0011/035	Set viti	0011/072	Dado
0011/036	Scatola interruttore	0011/073	Rondella
0011/037	Supporto interruttore	0011/074	Dado



0011/075	Motore	0011/089	Dado
0011/076	Rondella	0011/090	Collare colonna
0011/077	Vite	0011/091	Set viti
0011/078	Fermacavo	0011/092	Ingranaggio
0011/079	Vite	0011/093	Albero
0011/080	Quadro elettrico	0011/094	Anello di tenuta
0011/081	Vite	0011/095	Manopola tavola
0011/082	Distanziale	0011/096	Grano
0011/083	Albero	0011/097	Cremagliera
0011/084	Manovella blocco tavola	0011/098	Colonna
0011/085	Scala graduata	0011/099	Dado
0011/086	Supporto tavola	0011/100	Supporto colonna
0011/087	Tavola	0011/101	Base
0011/088	Rondella		

16 ACCESSORI DEL TRAPANO DA BANCO

	ACCESSORI (in una scatola a parte)	PEZZI/GRUPPI
1	Mandrino auto serrante	1 Gruppo
2	Albero a cuneo	1 Gruppo
3	Manopole di avanzamento	3 Pezzi
4	Manopola di regolazione altezza supporto tavola	1 Gruppo
5	Bullone di fissaggio supporto tavola	1 Pezzo
6	Bullone di fissaggio braccio tavola	1 Pezzo
7	Manopola e vite copri puleggia superiore	1 Gruppo
8	Viti e rondelle flangia	1 Gruppo
9	Chiavi a brugola (3mm, 5mm)	1 Gruppo